

# Tafelkant- en handvatfrees Fraise pour moules décorative



**DE** Het geldt dat voor deze frezen wordt uitgegeven zal rijkelijk terugverdiend worden door de variëteit van decoratieve profielen die elke frees kan uitvoeren. De tafelkantfrees (956.601.11) geeft een gladde en goed geproportioneerde curve aan kanten van eet- en woonkamertafels. De handvatfrees (956.701.11) maakt uw laboratorium compleet dank zij de 30°-afkanting (uitzonderlijk voor afkantwerk), en aan een straal van 3.2mm. Met deze frezen in uw gereedschapskast kunt u zeer praktische handvaten produceren.

**Veiligheidsaanbevelingen:** Grootprofielfrezen verzetten heel veel materiaal en produceren een grote hoeveelheid spaanders en stof. Wij raden het gebruik van een afzuiging op de freesmachine aan. Dit vergemakkelijkt het werk en laat toe in veiligere voorwaarden te werken.

**FR** Fraise pour chants de tables et mains courantes. La fraise A est souvent utilisée pour arrondir les chants des plateaux. La combinaison de la fraise A et B vous permet de produire une magnifique main courante.

**Recommandations de sécurité:** la fraise à grand profil enlève beaucoup de matière et produit donc une grande quantité de copeaux et poussière. Il est, par conséquent, conseillé d'utiliser un système d'aspiration afin de faciliter le travail et assurer une meilleure sécurité.

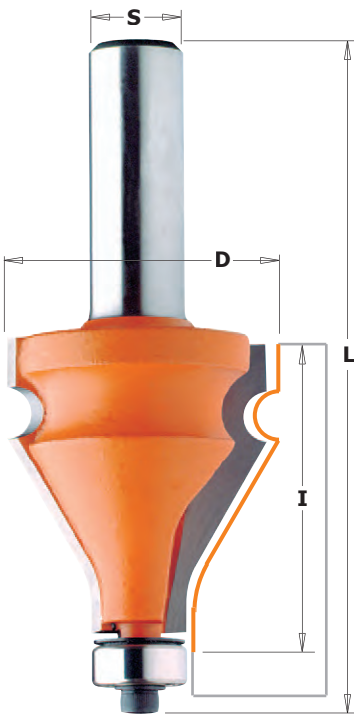

8/956.701

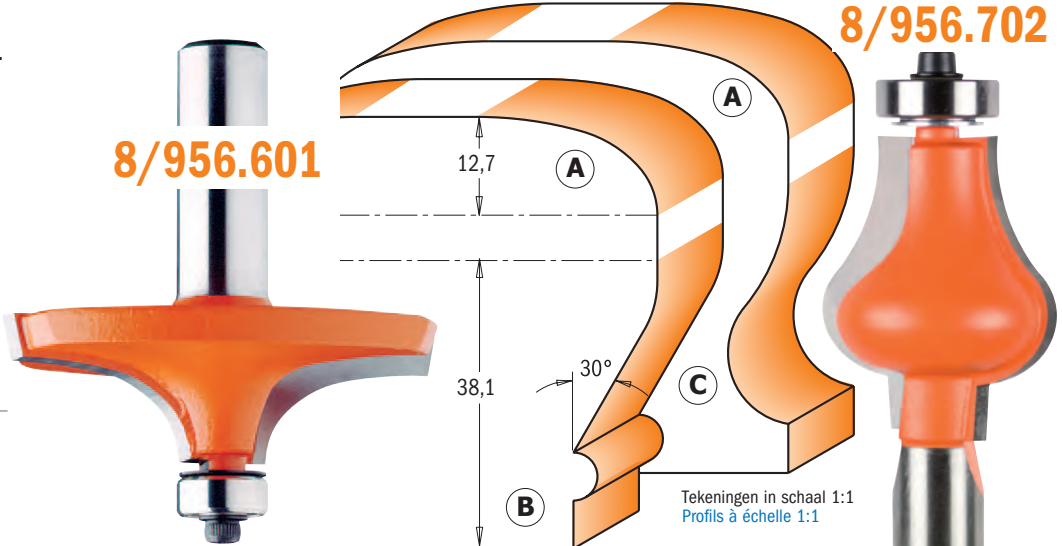

8/956.601

8/956.702

Tekeningen in schaal 1:1  
Profils à échelle 1:1

Profil Profil	D mm	I mm	L mm	CODE REFERENCE	CODE REFERENCE	Onderdelen / Pièces détachées			
				S=Ø12mm	S=Ø12,7mm				
A	63,5	19	67,9	956.601.11	856.601.11	990.423.00	791.003.00	990.058.00	991.057.00
B	35	38	87	956.701.11	856.701.11	990.423.00	791.003.00	990.058.00	991.057.00
C	31,7	38,1	87	956.702.11	856.702.11	990.423.00	791.018.00	990.058.00	991.057.00

# Verticale platbandfrees Fraise à plate-bande verticale à 2 coupes carbure



8/990.6

**DE** Men kan nu met gemak en economisch zeer mooie panelen frezen. Het komt er alleen op aan een robuuste geleider te gebruiken met een hoek van 90° op het werkvlak, met een frees met verticaal CMT-profiel en een elektrofreemACHINE van tenminste 2-1/4PK (1 PK = 736 Watt; Deze van 1-1/2PK kunnen gebruikt worden, maar alleen voor korttijdig en ondiep frezen). Men kan deze frees ook monteren op elektrofreemachines en bovenfrezen zonder toerentalregeling. Zijn speciaal profiel, een resultaat van lange studies, maakt haar aanpasbaar aan gelijk welke elektrofreemACHINE.

**Nuttige raad:** De geleider moet tenminste 150mm zijn. Waar mogelijk, moeten de klemmen gebruikt worden. Maak tenminste drie tot vijf passages voor het verwezelijken van het gewenste profiel.

**FR** Cette fraise permet de fabriquer des plate-bandes de portes et de tiroirs très facilement et à moindre coût. Le panneau étant travaillé à la verticale, on s'assurera que le guide est robuste et bien fixé. Sa hauteur devrait dépasser 150mm afin d'obtenir un appui correct. La fraise à plate-bande verticale peut être montée sur toutes défonceuses.

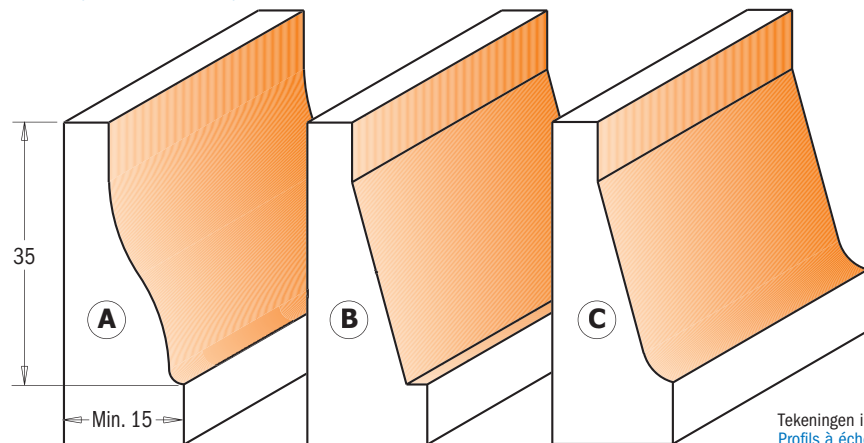
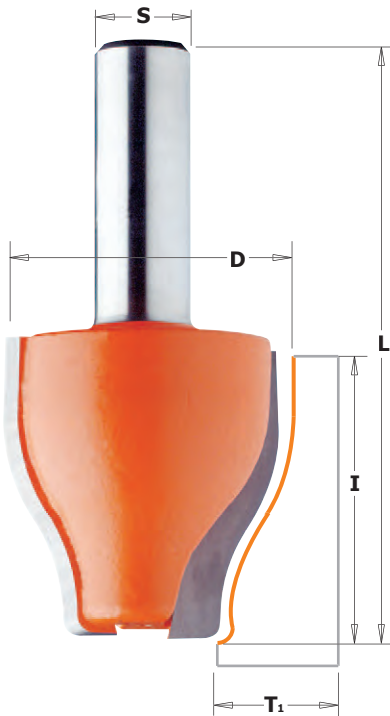

Tekeningen in schaal 1:1  
Profils à échelle 1:1

Profil Profil	D mm	I mm	T <sub>1</sub> mm	L mm	CODE REFERENCE	CODE REFERENCE
					S=Ø12mm	S=Ø12,7mm
A	38	38	15 ÷ 18	76,2	990.601.11	890.601.11
B	38	38	15 ÷ 18	76,2	990.602.11	890.602.11
C	38	38	15 ÷ 18	76,2	990.603.11	890.603.11

Zaagbladen  
Lames de scie

Decoupeerzagen  
Lames pour scie sauteuse

Freeskloppen & Messen  
Porte outils & couteaux profilés

Bovenfrezen & bovenfrezenzets  
Mèches de défonceuse & coffrets

Spantanghouders & CNC-frezen  
CNC-fraise et mandrins

Drevelboren  
Mèches à tourillonner

Houtboren  
Mèches pour bois

Machines & Toebehoren  
Machines & Accessoires

Vitrinekasten - Onderdelen en toebehoren  
Display-Vitrine - Rappels et Accessoires