

Holle radius zonder opstaande kant Fraise pour quart de ronde à 2 coupes carbure sans rebord.

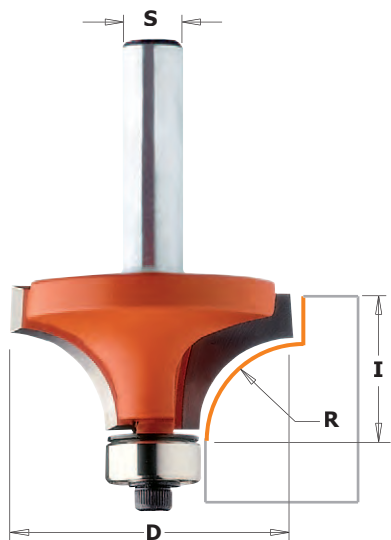

7/8/938

Door het wisselen van de kogellagers kan men van een holle radiusfrees zonder opstaande kant (code 738-838-938) een holle radiusfrees met opstaande kant (code 739-839-939) maken en vice versa. Met een klein lager op de frees gemonteerd, maakt men de mooiste klassieke holle radiusprofielen. Met een grotere lager wordt het perfect afronden van kanten een probleemloze klus. CMT biedt U 15 verschillende radiussen.

Alle radiusfreesen zijn vanzelfsprekend voorzien van micrograin hardmetalen sneden, een fatigue-proof stalen lichaam en de kenmerkende oranje PTFE- "anti-aanroek" bescherm laag.

Tips: de afrondfrees met een radius van 1.6 mm is uitstekend geschikt voor het afwerken en afronden van laminaten en kantenbanden.

Veiligheidstip: Bij het gebruik van freesen met grotere radius adviseren wij de bewerking in meerdere stappen uit te voeren. Let vooral goed op bij het frezen van kleine werkstukken. Hierbij is de inzet van een freestafel met geleiderplaten en een terugslagbeveiliging bijzonder verstandig.

* Vanaf R=22.2 alleen gebruiken op stationaire machines of met behulp van een freestafel.

La fraise quart de rond est certainement l'outil profilé le plus utilisé sur une défonceuse. Elle permet principalement d'arrondir les chants mais également de créer des effets décoratifs. En plongeant plus ou moins la fraise ou en utilisant des roulements à différents diamètres, il est possible de réaliser des plats aux effets très riches.

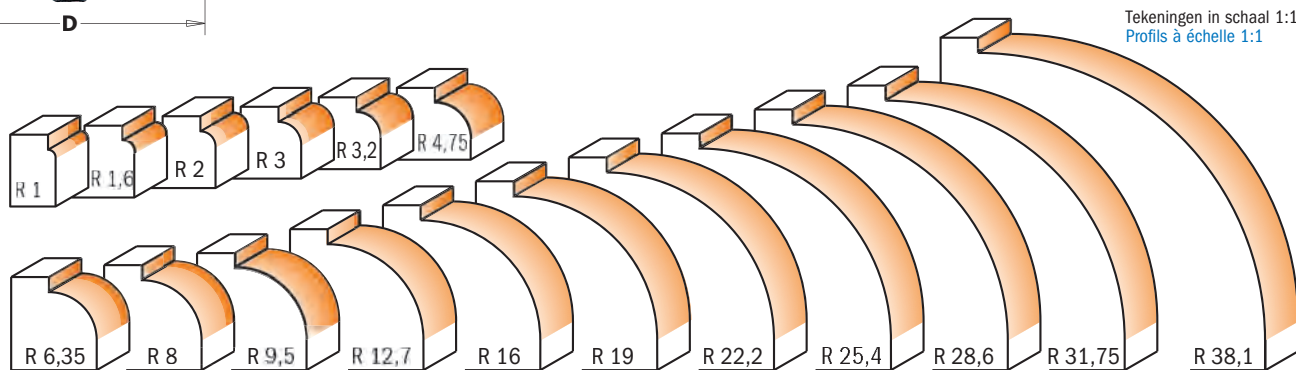

R mm	D mm	I mm	Onderdelen / Pièces détachées								
			CODE REFERENCE S=Ø6mm	CODE REFERENCE S=Ø6,35mm	CODE REFERENCE S=Ø8mm	CODE REFERENCE S=Ø12mm	CODE REFERENCE S=Ø12,7mm				
1	14,7	10		838.147.11	938.147.11			990.422.00	791.044.00	990.058.00	991.057.00
1,6	15,9	12,7	738.160.11	838.160.11	938.160.11			990.423.00	791.003.00	990.058.00	991.057.00
2	16,7	12,7	738.167.11 °		938.167.11 °			990.422.00	791.044.00	990.058.00	991.057.00
3	18,7	12,7	738.187.11 °		938.187.11 °			990.422.00	791.044.00	990.058.00	991.057.00
3,2	19,1	12,7	738.190.11	838.190.11	938.190.11			990.423.00	791.003.00	990.058.00	991.057.00
4,75	22,2	12,7	738.222.11	838.222.11	938.222.11			990.423.00	791.003.00	990.058.00	991.057.00
6,35	25,4	12,7	738.254.11	838.254.11	938.254.11	938.754.11	838.754.11	990.423.00	791.003.00	990.058.00	991.057.00
8	28,6	12,7	738.285.11	838.285.11	938.285.11			990.423.00	791.003.00	990.058.00	991.057.00
9,5	31,7	16	738.317.11	838.317.11	938.317.11	938.817.11	838.817.11	990.423.00	791.003.00	990.058.00	991.057.00
12,7	38,1	19	738.380.11	838.380.11	938.380.11	938.880.11	838.880.11	990.423.00	791.003.00	990.058.00	991.057.00
16	44,5	22		838.445.11	938.445.11	938.945.11	838.945.11	990.423.00	791.003.00	990.058.00	991.057.00
19	50,8	25,4				938.990.11	838.990.11	990.423.00	791.003.00	990.058.00	991.057.00
22,2	57,1	28,5				938.991.11	838.991.11	990.423.00	791.003.00	990.058.00	991.057.00
25,4	63,5	33,3				938.992.11 *	838.992.11 *	990.423.00	791.003.00	990.058.00	991.057.00
28,6	76,2	38,1				938.993.11 *	838.993.11 *	541.550.00	791.004.00	990.058.00	991.057.00
31,75	82,5	44,4				938.994.11 *	838.994.11 *	541.550.00	791.004.00	990.058.00	991.057.00
38,1	88,9	44,4				938.996.11 *	838.996.11 *	990.423.00	791.003.00	990.058.00	991.057.00

*Gebruik alleen voor bovenfreestafels. Employez seulement avec table de défonceuse

°791.044.00 Delrin® Bearing

Zaagbladen
Lames de scie

Decoupeazagen
Lames pour saie sauteuse

Freeskloppen & Messen
Porte outils & couteaux profilés

Bovenfreesen & bovenfreesensets
Mèches de défonceuse & coffrets

Spantanghouders & CNC-freesen
CNC-fraise et mandrins

Drevelboren
Mèches à tourillonner

Houtboren
Mèches pour bois

Machines & Toebehoren
Machines & Accessoires

Vitrine (kast) - Onderdelen en toebehoren
Display-Vitrine - Rappels et Accessoires