

Zwaluwstaartfrees Fraise à queue d'aronde à 2 coupes carbure

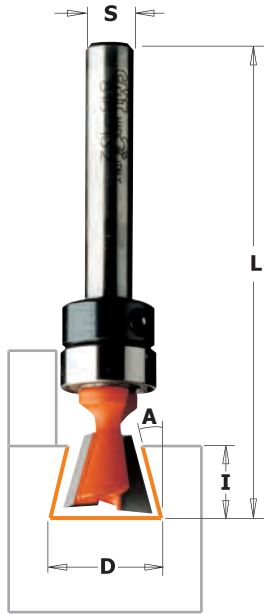

7/818B

7/8/918



Wat denkt u als u een perfect uitgevoerde zwaluwstaartverbinding ziet? Bent u niet verwonderd over de buitengewone robuustheid en mooiheid van dit type verbinding? Hebt u dan niet het verlangen om een nieuw project te beginnen, enkel en alleen maar voor het genoegen het ook eens te maken? Voeg de CMT-zwaluwstaartfrees bij uw droom en deze zal werkelijkheid worden. Bent u professioneel of amateur, onze frezen kunnen een nieuwe dimensie geven aan uw werk. De ideale toepassing voor deze frezen zijn stevige karkassen, boven elkaar staande kasten en inbouwladen. Ze worden gebruikt om trasportalen van schappen en zelfs kastscheidingen vast te zetten. Onze gereedschappen kunnen gemonteerd worden op elk type freesmachine of bovenfrees en zijn uitwisselbaar met meeste invoegsystemen die op de markt aanwezig zijn.

Suggesties: Monteer op de freesmachine de volgring die bij de machine geleverd wordt en die de mal moet volgen. Frees tenminste twee keer voor elke invoeging langs de schermgleuven. Alvorens het stuk te verwijderen, vergewist men zich ervan, dat de snede schoon en volledig is. Om de levensduur van de zwaluwstaartfrees te verlengen, voert men een eerste passage uit met een frees met rechte snijkoppen. Om afkantingen met een ongewone hoek te verwezenlijken, raden we aan een freesmachine of een bovenfrees voorzien van een geleider te gebruiken.



Cette fraise est spéciale pour l'assemblage à queue d'aronde. Elle permet de réaliser un grand nombre d'opérations: assemblages fixes ou démontables, coulisses, etc.

Conseils d'utilisation: Montez sur votre défonceuse la bague de guidage, ensuite, fraiser en 2 passes chaque queue d'aronde afin que l'usinage soit précis et net. Pour prolonger la durée de vie de la fraise, il est conseillé d'effectuer une ébauche avec une fraise à défonceur. Vous pouvez utiliser vos fraises à queue d'aronde pour réaliser des chanfreins sur votre défonceuse équipée d'un guide.

Recommandations de sécurité: il est en impératif de toujours travailler avec la défonceuse en appui sur le guide.

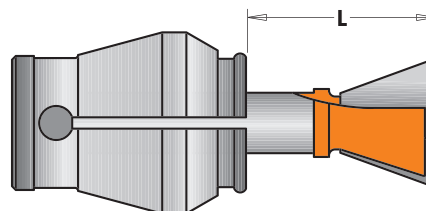
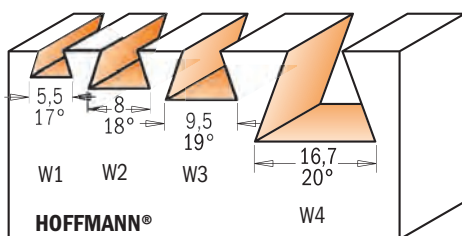
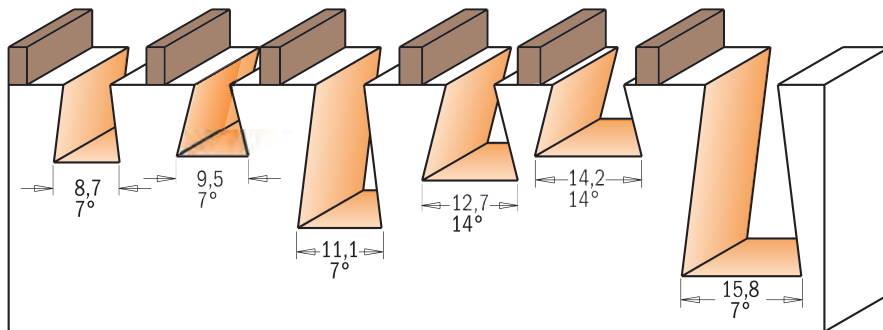
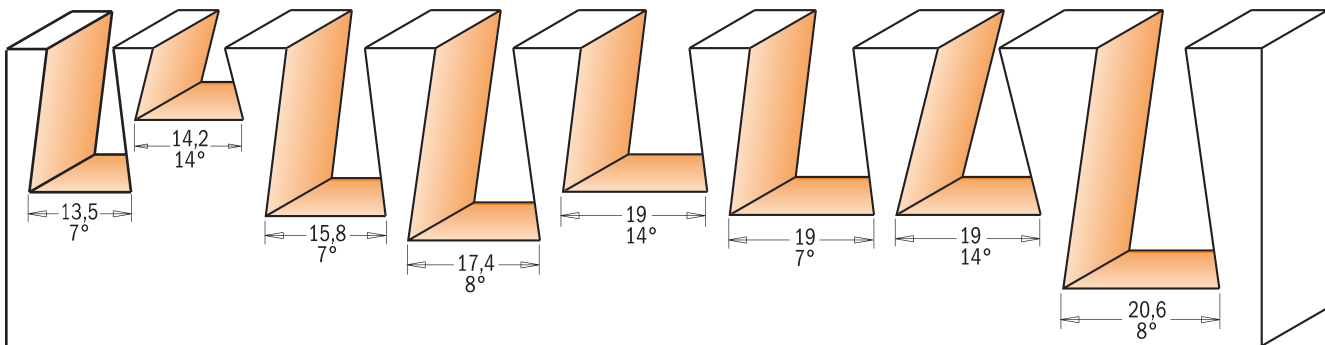
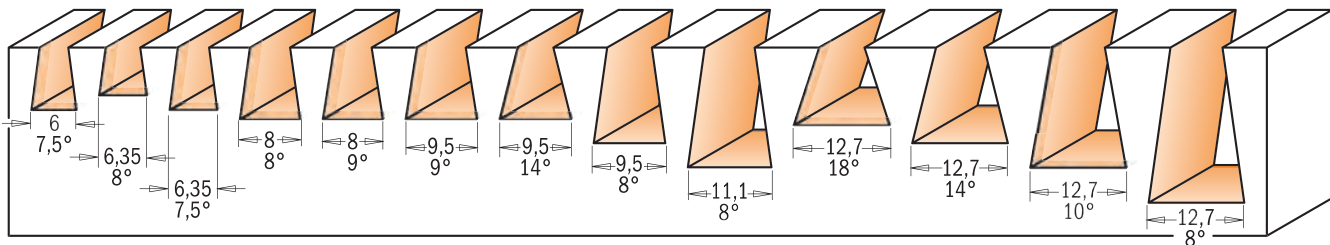

Verbindingssysteem	CODE REFERENCE	
Système de connection		
Model		
CMT-Enlock10	718.098.11B	818.098.11B
CMT-Enlock15	718.127.11B	818.128.11B
CMT300	718.127.11	818.128.11
	918.127.11	818.628.11

Verbindingssysteem	CODE REFERENCE	
Système de connection		
HOFFMAN		
W1 L=16mm	718.053.11	818.053.11
W2L=17,5mm	718.079.11	818.079.11
W3 L=19mm	718.093.11	818.093.11
W4 L=25mm	918.167.11	

Tekeningen in schaal 1:1
Profils à échelle 1:1